

മിനു കലാശി
09 ശ്ലോകങ്ങൾ

പി. ടി. വാർത്തകൾ ക്രമീകരിക്കുന്നു

නිපුණතාව 6.0 : ආගමික හා සංස්කෘතික අංග, දෙස්, විදෙස් තෝරාගත් ශිල්පීන්ගේ කලා නිර්මාණ, අද්‍යත්න දෘශ්‍ය කලා කෘති හා ජනමාධ්‍ය ඇසුරින් හඳුනාගත් කලා නිර්මාණ විවාරශීලී ව රසාස්වාදයට ලක්කරමින් ස්වතන්ත්‍ර නිර්මාණ සඳහා හාවිතයට ගනියි.

නිපුණතා මට්ටම 6.5 : තෝරාගත් දේශීය ශිල්පීන්ගේ කලාකෘති රසාස්වාදය කරයි.

ක්‍රියාකාරකම 6.5.1 : "එස්.පී වාර්ල්ස් ශිල්පියාගේ නිර්මාණ අගයමු."



එස්. ජී. චාර්ල්ස්

- 1916 මාතර වැලිගම උපත ලත් එස්. ජී. චාර්ල්ස් කොක්මාදුවේ නානායක්කාර ශිල්පියා යටතේ මූලික ව චිත්‍ර කලාව ප්‍රගුණ කර ඇත'
- ආරම්භික බෞද්ධ සිතුවම් පිටපත් කිරීම හා එහි උන්නතිය වෙනුවෙන් විශාල මෙහෙවරක් කළ ශිල්පියෙකි.
- එස්. ජී. චාර්ල්ස් 1944 දී කොළඹ කාර්මික විදුහලේ චිත්‍ර අංශයේ ජේ.ඩී.එ. පෙරේරා යටතේ අධ්‍යාපනය ලැබුවෙකි.
- ශ්‍රී ලංකා රජයේ ජාතික කොඩිය හා පාර්ලිමේන්තුවේ සංකේතය වන සෙංකෝලය යන නිර්මාණ සඳහා ඔහුගෙන් ලද දායකත්වය ඉතා විශිෂ්ඨ වේ.



ජාතික කොඩිය

වර්තමාන ජාතික කොඩිය වශයෙන් භාවිත කරන තීරු සහිත කොඩිය 1949 නිර්මාණය කරන ලද්දකි. ශ්‍රී ලංකාවේ අන්තර්ජාතික හා අභිමානය පිළිබඳ කරන ලෙස ජාතික සංකේත භාවිත කරමින් කරන ලද නිර්මාණයකි.

ජාතික කොඩියේ වර්ණ හා සංකේත මගින් පිළිබිඹු කරන අර්ථ

නිරූපණය

- කඩුව අතින් ගත් සිංහයා - තේජස හා උත්තරීතරභාවය
- අභිපත - පරමාධිපත්‍යය
- ධෝකොළ සතර - සතර බ්‍රහ්ම විහරණ (මෙත්තා, කරුණා, මුදිතා, උපේක්ඛා)
- රඹුපාට තීරුව - ද්‍රවිඩ ජනතාව
- කොළපාට තීරුව - මුස්ලිම් ජනතාව
- තද රතුපාට පසුබිම - සිංහල ජනතාව



සංකෝලය

- සංකෝලය පාර්ලිමේන්තුව තුළ කතානායකවරයාගේ අධිකාරී බලය සංකේතවත් කරයි. එමෙන් ම එය සමස්ථ මන්ත්‍රී මණ්ඩලයේ බලතල පිළිබඳ සංකේතයක් ද වෙයි.
- සංකෝලය යන්න බ්‍රිතාන්‍ය පාර්ලිමේන්තු සම්ප්‍රදාය අනුව 1949 දී මෙරට පාර්ලිමේන්තුවට හඳුන්වා දෙන ලද්දකි.
- මෙම සංකෝලයේ සැලසුම නිර්මාණය කිරීමේ ගෞරවය හිමිවනුයේ එස්. පී. චාර්ල්ස් ශූරීන්ට ය.
- 1947 එස්. පී. චාර්ල්ස් විසින් අදින ලද සැලසුම් අනුව මෙම සංකෝලය නිර්මාණය කරන ලද්දේ බ්‍රිතාන්‍ය රාජකීය ආභරණ නිෂ්පාදන සමාගමක් විසිනි.
- සංකෝලය සැලසුම් නිර්මාණය කිරීමේ දී දේශීය අන්‍යන්තර මනාව ප්‍රදර්ශනය කරන සාම්ප්‍රදායික සැරසිලි රටා හා ආකෘති භාවිත කර තිබේ.
- සංකෝලය දිගින් සෙ.මී 122 ක් වන අතර මෙම නිර්මාණය සඳහා රන් රදී මැණික් මෙන් ම මිට සාදා ගැනීම සඳහා කළුබර ලී භාවිත කොට ඇති බව දැකිය හැකි ය.



- කළුවර ලීයෙන් තැනූ මීට මධ්‍යයේ බිහර මල හා පලා පෙනී රටාවලින් අලංකාර කර ඇත.
- කළුවර මීටට ඉහළින් පොළොන්නරු සම්ප්‍රදාය අනුව රන් හා රිදියෙන් කළ කුළුණු හිසකි.
- එහි මුල මැණික් ඔබ්බවා ඇති මුතු දැල් රටාවකි.
- කුළුණු හිස මත මහනුවර සම්ප්‍රදාය අනුව රිදියෙන් කළ නෙළුම් මල සහිත පේකඩයකි.(එය හිඳගල විහාරයේ පේකඩවල ආභාෂය සහිත වේ.)
- පේකඩයට පසු රිදියෙන් කළ ඝනකයකි. එහි සිව් පස සදාකාලිකත්වය, සාධාරණත්වය, සෞභාග්‍යය සංකේතවත් කරමින් ඉර, හඳ, ධර්ම චක්‍රය හා පුන්කලස ද කැටයම් කර ඇත.
- ඝනකය මත සෙංකෝලයේ ප්‍රධාන කොටස වන රිදියෙන් කළ සෙ. මී. 15ක් විශ්කම්භයෙන් යුතු ගෝලයකි.

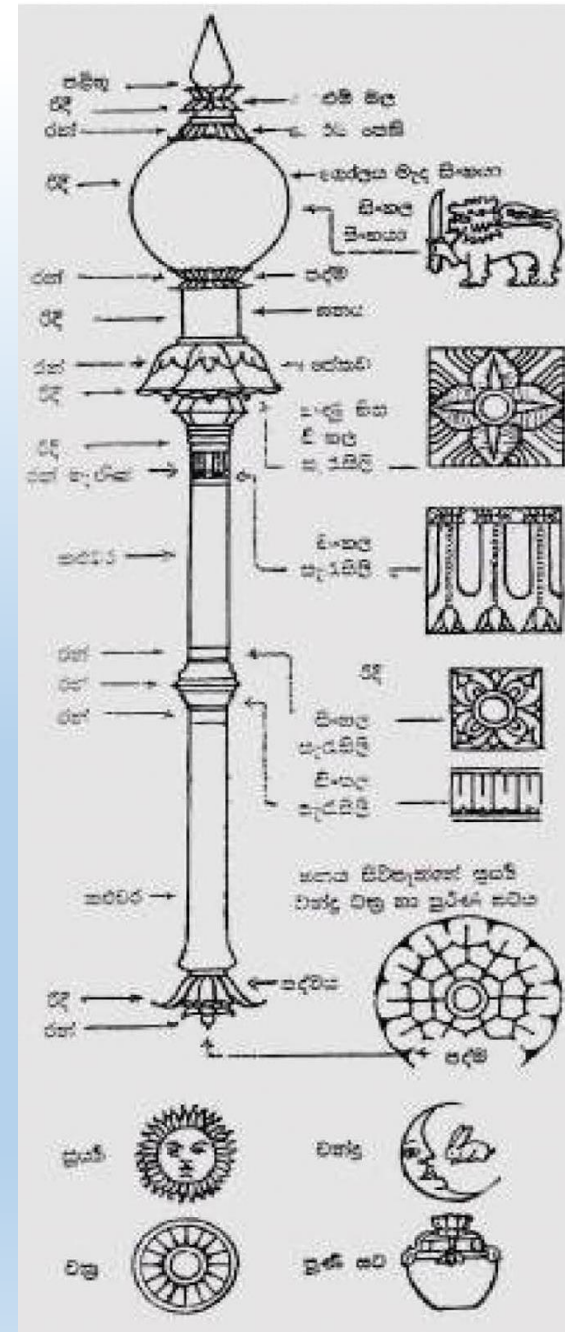

- එ මතු පිට කඩුවක් අතින් ගත් සිංහරුවක් අල්ප උන්නත ව නිර්මාණය කර ඇත. ඊට ඉහළින් කේතුකාකාර අටැස් පළිඟුවකි.
- එය වෛතෘයක කොත මුදුනේ ඇති වුඩා මාණික්‍ය හැඩය ගනියි. එය නිර්මලත්වය හා උත්තරීතර බව සංකේතවත් කරයි.
- මෙවැනි ස්වරූපයක් සහිත සෙංකෝලය සිංහල රාජ සභාවේ දී භාවිත කළ යුතුය, සෝළ ලීය, ලීලා දණ්ඩය යන නම්වලින් හැඳින් වූ නිර්මාණයට සමාන වේ.

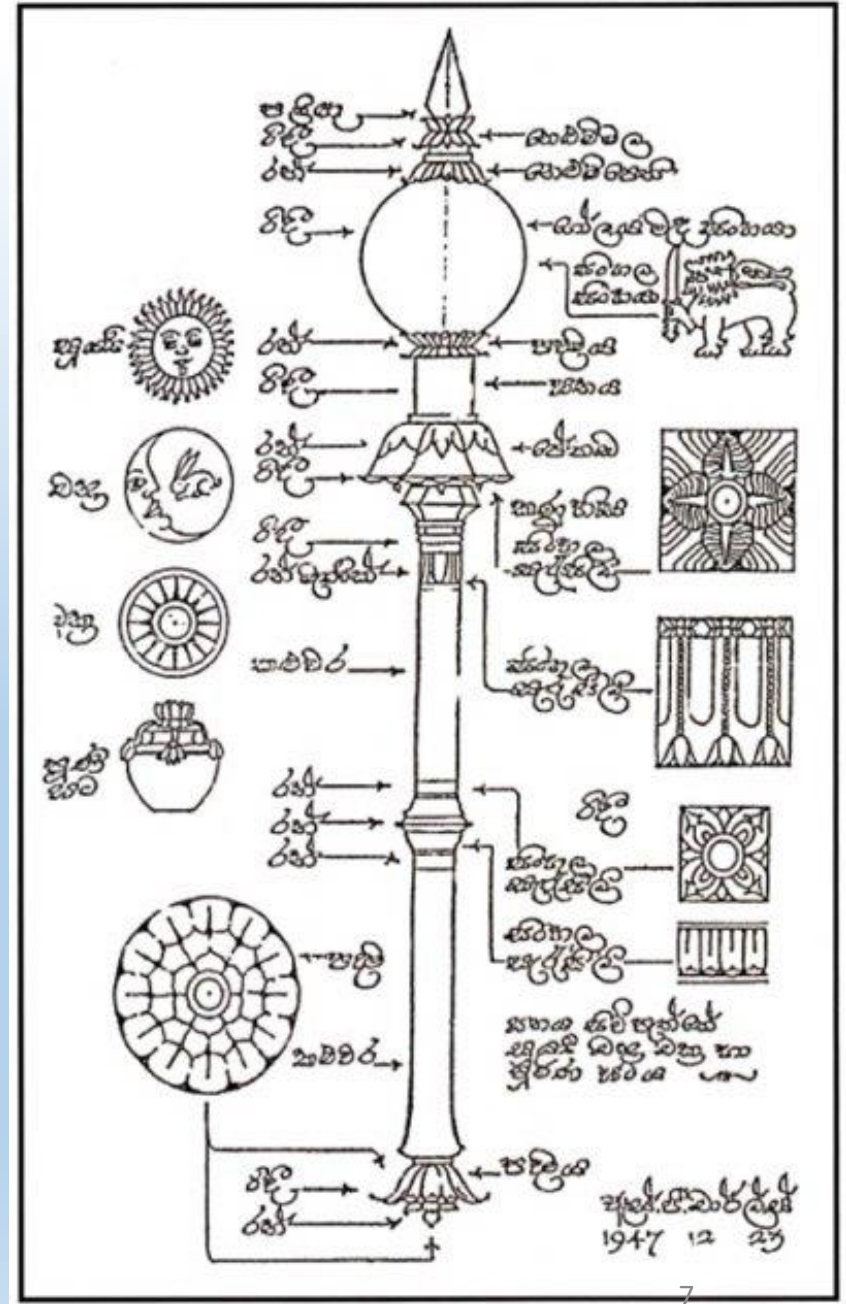

ඇගයීම

- ✓ එස්.පී. වාර්ලස් ශිල්පියාගේ ඔබ උගත් කලා නිර්මාණ මොනවාද?
- ✓ ජාතික කොඩියෙහි එක් එක් කොටස් මගින් නිරූපණයවන අදහස් මොනවාද?
- ✓ සෙංකෝලයෙහි භාවිත කර ඇති සංඛේත මොනවාද?
- ✓ සෙංකෝලයෙහි භාවිත කර ඇති වටිනා අමුද්‍රව්‍ය මොනවාද?
- ✓ ජාතික කොඩියෙහි හා සෙන්කෝලයෙහි කලා අංග වෙන වෙනම විස්තර කරන්න.